

RKM



Robinets  **KLINGER** Motorisés

sart von Rohr SAS

Généralités

Le premier objectif d'un robinet Tout Ou Rien est d'être **étanche en ligne** suivant une classe d'étanchéité au moins égale à la classe VI.

Le deuxième objectif d'un robinet Tout Ou Rien est de maintenir cette étanchéité en ligne **dans le temps**.
Le troisième objectif d'un robinet Tout Ou Rien est d'être simple et **peu coûteux** en maintenance.

Le robinet à piston KLINGER

Le robinet à piston KLINGER bénéficie d'un savoir faire exceptionnel avec des dizaines de millions de robinets installés aux 4 coins du Monde. Son système d'étanchéité, simple, efficace et fiable vous garantit :

- Une étanchéité parfaite en ligne (catégorie A suivant ISO 5208),
- Une fiabilité et une longévité exceptionnelles,
- Une exploitation à moindre coût.

Grâce à sa conception ingénieuse, la technologie KLINGER apporte, en plus, un haut niveau de performance avec :

- Un agrément CE (97/23/CE) et ISO 9001 – TUV
- Un agrément TA LUFT et EN15848-1 catégorie A relatif aux émissions fugitives pour une meilleure protection de l'environnement



- Un agrément sécurité feu selon API 6FA et ISO 10497
- Un agrément suivant ATEX 94/9/EG

- Un fonctionnement à basse et haute température (-40°C à +400°C) et quelle que soit l'agressivité du fluide (Ph1 à Ph14).
- Un système d'étanchéité autocontrôlé, anti-friction et autonettoyant supprimant ainsi toute étanchéité en ligne aléatoire.

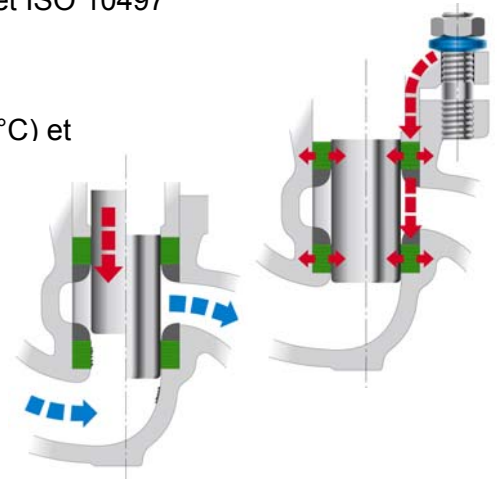

Le robinet KLINGER, originellement conçu pour la vapeur, où il excelle, est également capable d'être installé sur tout type de fluide.

Servomoteur

Pour actionner les meilleurs robinets, il faut les meilleurs servomoteurs du Marché. La gamme des servomoteurs **SART VON ROHR**, offre des performances et des références uniques.

- Une fiabilité garantie de 500 000 cycles,
- Une construction suivant ISO 9001 avec certification CE et ATEX,
- Un fonctionnement avec tout type de fluide (air, eau, oxygène, ...) en simple et double effet,
- Des pressions de service de 7 bar en standard et pouvant aller jusqu'à 16 bar.

Robinet RKM

Grâce à son exceptionnelle étanchéité en ligne, le RKM est le meilleur robinet à piston avec actionneur pneumatique du Marché.

De construction homogène, simple et fiable, le robinet RKM est idéal pour réaliser une fonction TOR.

Le robinet RKM peut être équipé, en fonction du besoin, d'une commande manuelle de secours ou de contacts de fin de course.

Les performances et la polyvalence du robinet RKM vous garantissent une intégration simple et sans difficultés au sein de votre process.

Encombres

DN15 à 50

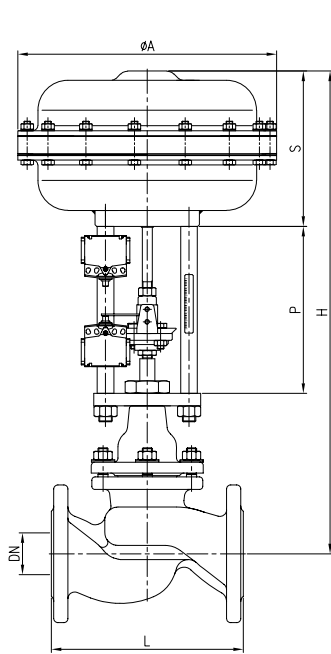

DN65 à 100

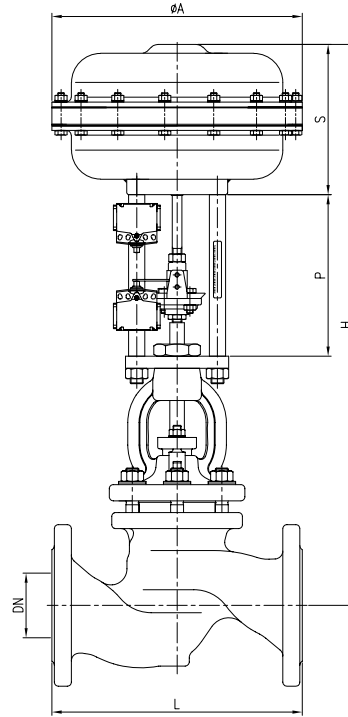

Plan en coupe

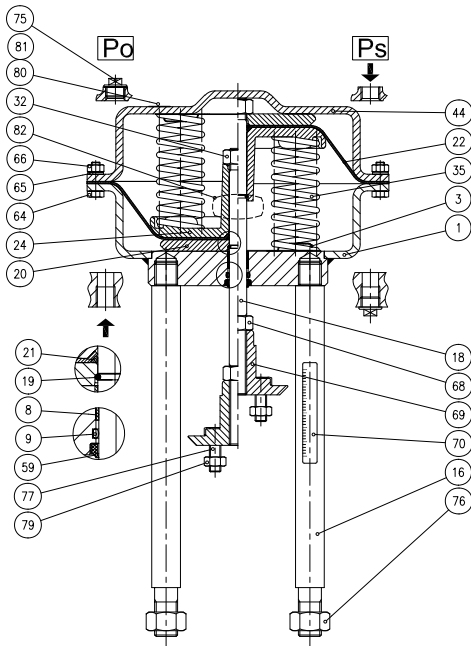

Rep	Désignation	Rep	Désignation
1	Carter inférieur	59	Racleur
3	Plateau de centrage ressorts	64	Vis
8	Coussinet	65	Rondelle
9	Joint torique	66	Ecrou
16	Pilier	68	Ecrou
18	Tige	69	Accouplement
19	Anneau de tige	70	Plaquette d'identification
20	Contre-plateau	75	Bouchon d'évent
21	Joint torique	76	Ecrou
22	Membrane	77	Vis
24	Plateau de membrane	79	Ecrou
32	Ecrou de tige	80	Plaquette de servomoteur
35	Ressort	81	Rivet
44	Carter supérieur	82	Etiquette ressort

Commande manuelle de secours pour servomoteur simple effet

Servomoteurs	H	ϕA	X
MA 21	218	250	11
MA 31	357	315	11
MA 41 A6	357 avec ϕ 315 362 avec ϕ 400 399 avec ϕ 500	Suivant les ressorts ϕ 315 / ϕ 400 / ϕ 500	14
MA 41 B6			

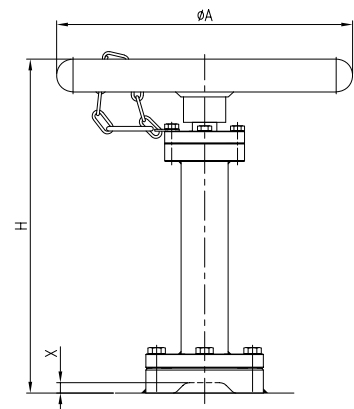

Robinet type RKM - simple effet - normalement fermé

Robinet à piston KLINGER type KVN matière III, VIII, Xc PN16-PN40

DN	Servomoteurs	ΔP (en bar)	Alimentation (P. mini en bar)	Dimensions (mm)				
				L	H	$\varnothing A$	S	P
15	MA21 B6 6G Po	40	2	130	439	210	136	200
20	MA21 B6 4S Po	40	2,8	150	450	210	136	200
25	MA21 B6 6S Po	40	4,7	160	457	210	136	200
32	MA21 B6 7G Po	10	3,2	180	478	210	136	200
	MA31 A6 5S Po	40	3,5		507	310	165	200
40	MA31 C6 7S Po	10	4	200	569	310	186	210
	MA41 B6 8S Po	40	2,5		603	410	220	210
50	MA31 C6 7S Po	5	4,6	230	588	310	186	210
	MA41 B6 12S Po	40	4,2		622	410	220	210

Robinet à piston KLINGER type KVN matière VIII PN40

DN	Servomoteurs	ΔP (en bar)	Alimentation (P. mini en bar)	Dimensions (mm)				
				L	H	$\varnothing A$	S	P
65	MA31 C6 7S Po	10	4,5	290	684	310	186	210
	MA41 B6 6S Po	40	2,1		718	410	220	210
80	MA31 C6 7S Po	10	5,3	310	705	310	186	210
	MA41 B6 7S Po	40	2,7		739	410	220	210
100	MA41 B6 10S Po	40	4,1	350	784	410	220	210

Robinet type RKM - simple effet - normalement ouvert

Robinet à piston KLINGER type KVN matière III, VIII, Xc PN16-PN40

DN	Servomoteurs	ΔP (en bar)	Alimentation (P. mini en bar)	Dimensions (mm)				
				L	H	$\varnothing A$	S	P
15	MA21 B6 3G Ps	40	2,5	130	439	210	136	200
20	MA21 B6 3G Ps	40	3,5	150	450	210	136	200
25	MA21 B6 3G Ps	40	4	160	457	210	136	200
32	MA21 B6 3G Ps	40	5	180	478	210	136	200
40	MA31 C6 3G Ps	40	4	200	569	310	186	210
50	MA31 C6 3G Ps	40	5,3	230	588	310	186	210

Robinet à piston KLINGER type KVN matière VIII PN40

DN	Servomoteurs	ΔP (en bar)	Alimentation (P. mini en bar)	Dimensions (mm)				
				L	H	$\varnothing A$	S	P
65	MA31 C6 3G Ps	40	3,5	290	684	310	186	210
80	MA31 C6 3G Ps	40	4	310	705	310	186	210
100	MA41 B6 2S Ps	40	3	350	784	410	220	210

Robinet type RKM - double effet

Robinet à piston KLINGER type KVN matière III, VIII, Xc PN16-40

DN	Servomoteurs	ΔP (en bar)	Alimentation (P. mini en bar)	Dimensions (mm)				
				L	H	$\varnothing A$	S	P
15	MA21 A6 Pos	40	1,4	130	454	210	136	215
20	MA21 A6 Pos	40	2	150	469	210	136	215
25	MA21 A6 Pos	40	3,2	160	472	210	136	215
32	MA21 A6 Pos	40	4	180	493	210	136	215
40	MA21 A6 Pos	40	5	200	519	210	136	210
50	MA21 A6 Pos	35	6	230	538	210	136	210
	MA31 A6 Pos	40	3,2		588	310	186	210

Robinet à piston KLINGER type KVN matière VIII PN40

DN	Servomoteurs	ΔP (en bar)	Alimentation (P. mini en bar)	Dimensions (mm)				
				L	H	$\varnothing A$	S	P
65	MA21 A6 Pos	40	6	290	634	210	136	210
80	MA21 A6 Pos	40	6	310	655	210	136	210
100	MA31 A6 Pos	40	5	350	750	310	186	210