

Purgeur à flotteur inversé ouvert

Type
DURA-FLO 80



Description

Les purgeurs à flotteur inversé ouvert type DURA-FLO 80 fonctionnent sur le principe d'Archimède. Un seau inversé est suspendu au clapet qui ouvre le purgeur en présence d'eau et ferme le clapet en présence de vapeur. Cette technologie de purgeur est particulièrement recommandée lorsqu'une évacuation rapide des condensats est requise.

Ce purgeur sera idéalement installé, sur des applications de petits process où la rapidité de la purge est recherchée, comme par exemple les calandres de blanchisserie. La gamme DURA-FLO80 existe en différentes tailles pour couvrir une large gamme de débits.

Caractéristiques techniques

Raccordement taraudé ½", ¾" et 1" GAZ
Raccordement à brides ISO PN40 sur DURA-FLO 80 acier
Pression / température maxi admissible : 17 bar 232°C
Pression maxi de service : Suivant mécanisme
Matériaux corps et couvercle: Fonte GS GGG40 et acier GSC25
Matériaux du mécanisme interne : acier inox AISI 304 et AISI 410

Avantages particuliers :

- Mécanisme en partie haute, évitant la pollution des portées d'étanchéité,
- Filtre incorporé,
- Construction simple, compacte et robuste,
- Résistant aux coups de bélier,
- Évacuation rapide des condensats par chasse.

Conformité à la Directive européenne des Equipements Sous Pression [97/23/CE]
Article 3.3

Spécification d'appel d'offre :

Purgeur à flotteur inversé ouvert type 81S-7 DN 1" GAZ pour modèle en fonte GGG40
Purgeur à flotteur inversé ouvert type 81SA - 7 DN 1" GAZ pour modèle en acier GSC25

Sart von Rohr SAS
25 Rue de la Chapelle
BP 2 – F 68620 Bitschwiller-les-Thann

Tel. 33/(0)3 89 37 79 50
Fax 33/(0)3 89 37 79 51
E-mail : sartventes@sart-von-rohr.fr

sart von Rohr SAS

Nomenclature

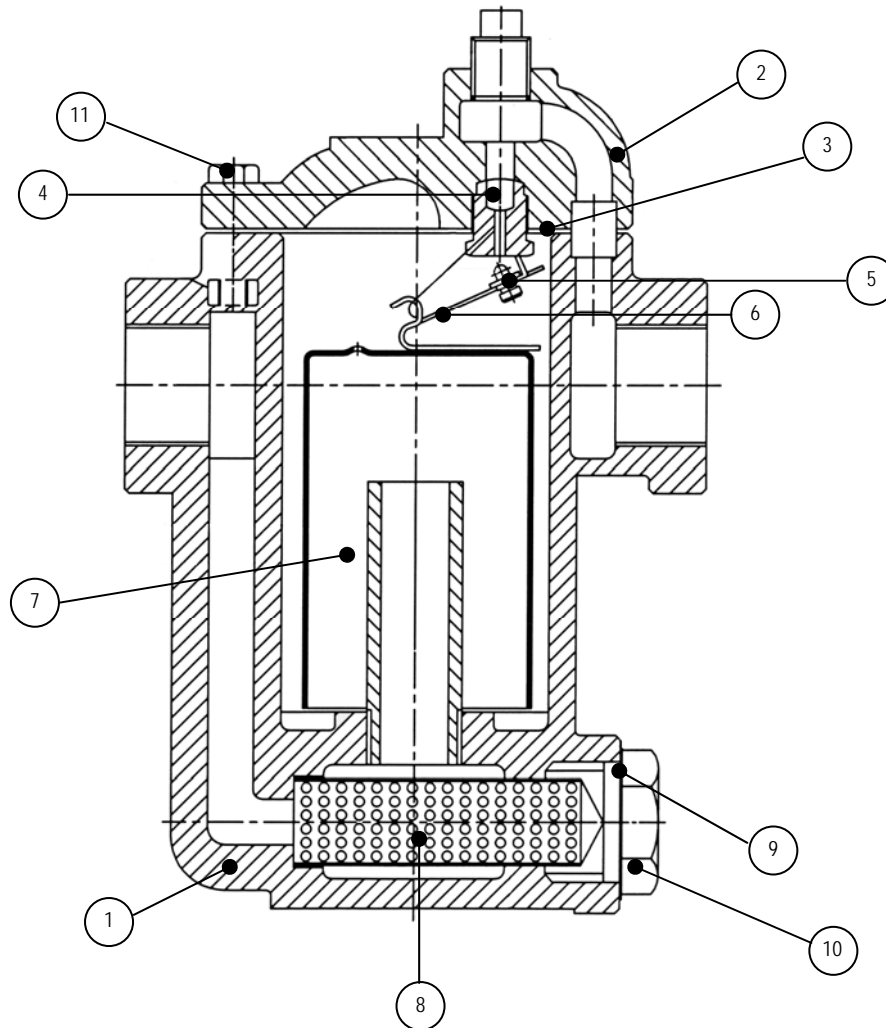

Rep.	Désignation	Désignation GB	Matériau
1	Corps	Body	GGG40 / GSC25
2	Couvercle	Cover	GGG40 / GSC25
3	Joint	Gasket	Sans amiante / non ABS
4	Siège	Seat valve	AISI 410
5	Clapet	Valve	AISI 410
6	Levier	Lever	AISI 304
7	Flotteur	Bucket	AISI 304
8	Filtre	Strainer	AISI 304
9	Joint	Gasket	Acier doux / steel
10	Bouchon	Plug	C22.8
11	Vis	Bolt	Cl 8.8

Courbes de débits

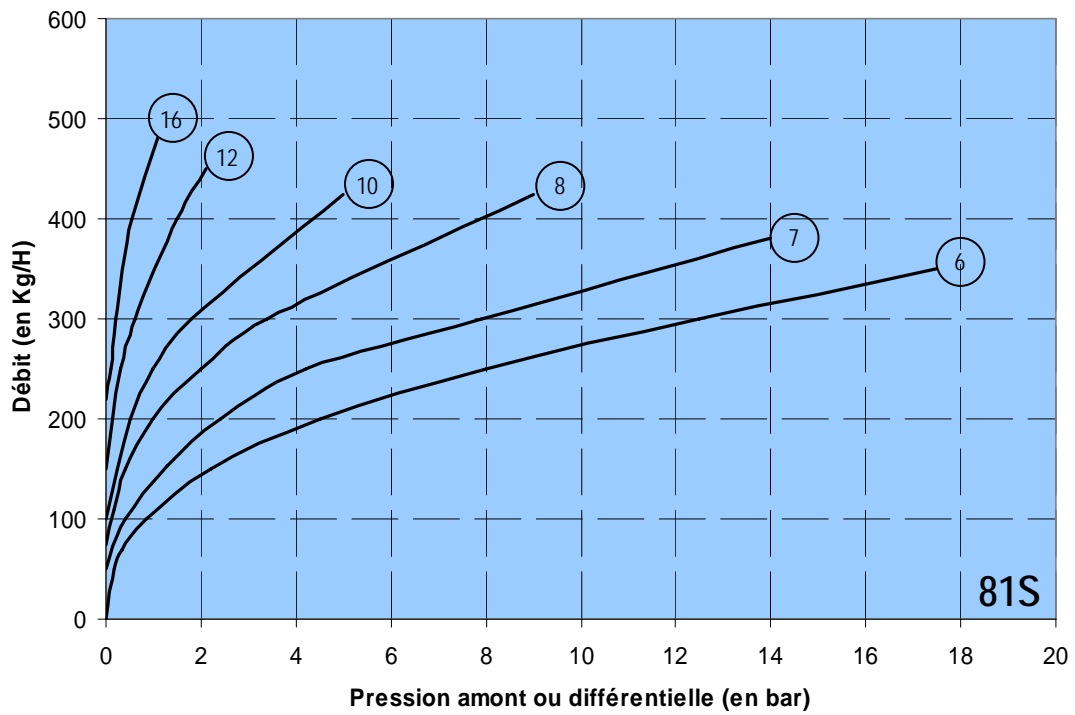
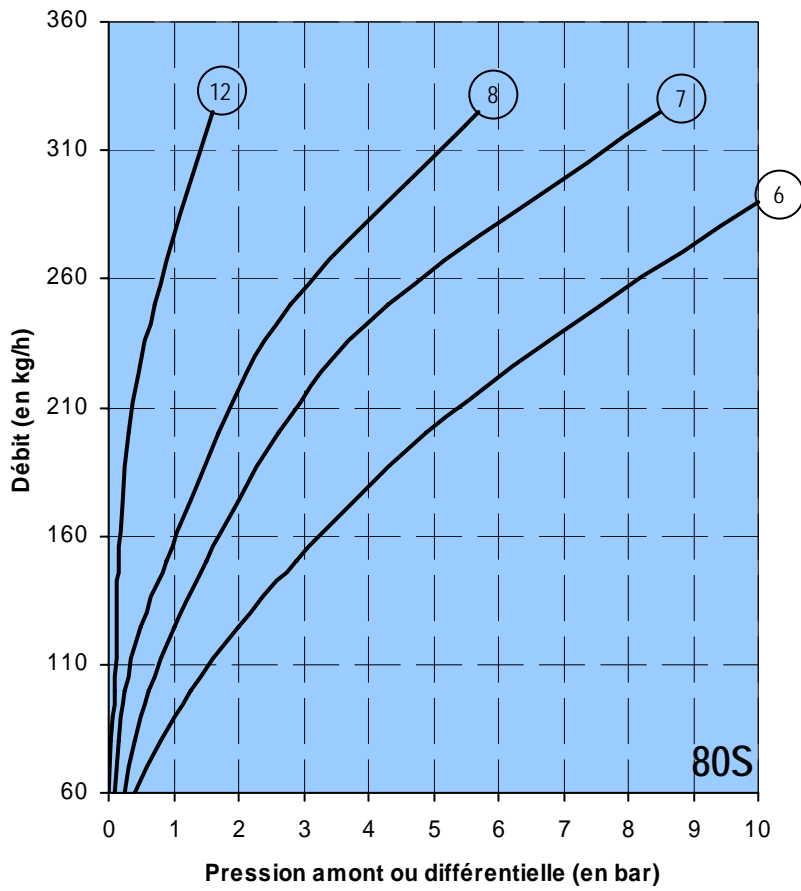

Courbes de débits

